

Fabriquer un pot à crayons à partir d'un paquet de gâteaux, colle et morceaux de magazines (ici catalogue de jouets).

Paquet de Gâteaux de cette forme, avec ouverture au milieu (célèbre marque de biscuits recouverts de chocolat dont il ne faut pas jurer qu'on n'en mangera qu'un!!!)

Il faut découper sur les pointillés rouges.

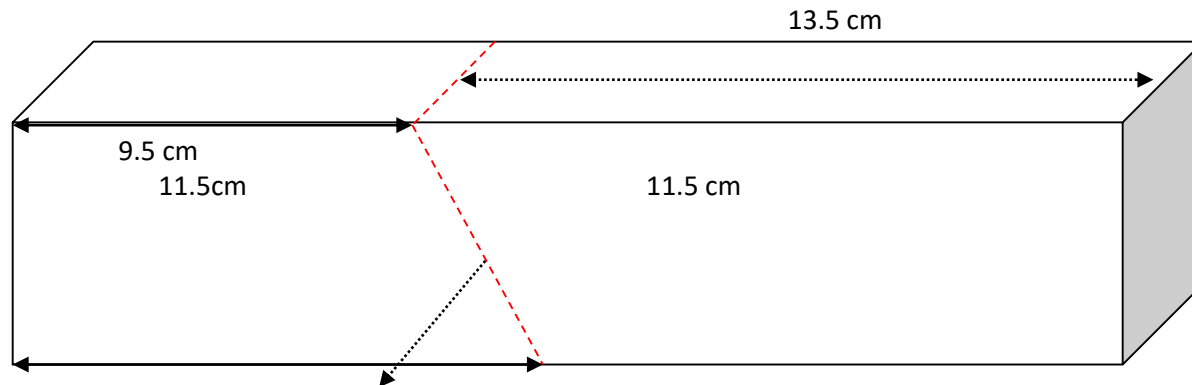

On fait même chose sur l'autre face.

